



PIRAN COB



White
Black

 **415 Lumen (3000K)**
400 Lumen (2700K)

 **350 mA**

 **3.1 Watt**

 **8.8 Volt**

 **IP20**

 **36°**

 **TC 70°C**

 **Ø 50 x 53 mm**

 **Ø 44 mm**

- Sluit de LED nooit op een hogere stroom (mA) aan dan aangegeven!
- Ontkoppel altijd de netspanning van de driver voordat u de LED module koppelt of ontkoppelt!

- Never connect the led to a higher current (mA) than indicated!
- Always disconnect the mains voltage from the driver before connecting or disconnecting the led module!

- Schließen Sie die LEDs nie an einen höheren Strom (mA) an als angegeben!
- Trennen Sie immer die Netzspannung vom Treiber, bevor Sie LED-Module anschließen oder trennen!

- Ne connectez jamais la LED à un courant (mA) plus élevé que celui indiqué !
- Débranchez toujours la tension du réseau du conducteur avant de connecter ou de déconnecter les modules LED !

- Voorkom overbelasting van de driver! Let op het max. wattage/fV van de driver.
- Bij max belasting van de driver niet meer dan 10M kabel gebruiken naar de spots.
- Plaats de LEDs op een goed geventileerde plaats. Wordt de spot te heet (Tc achter op LED >70°C) verlaag dan het mA van de driver. (de Lumenoutput zal hierdoor ook dalen).
- Verbind de spots door met de connectorblokjes.
- Verzeker u er van dat alle openingen gebruikt worden, ongebruikte openingen dienen gesloten te worden met een jumper.

- Avoid overloading the driver! Note the maximum wattage/fV of the driver.
- At maximum driver load, do not use more than 10M cable to the spots.
- Place the LEDs in a well-ventilated place. If the spotlight becomes too hot (Tc at the rear on LED >70°C), lower the mA of the driver. (This will also decrease the Lumen output.)
- Connect the spots to the connector blocks.
- Make sure that all openings are used, unused openings must be closed with a jumper.

- Vermeiden Sie eine Überlastung des Treibers! Beachten Sie die maximale Wattzahl/fV des Treibers.
- Verwenden Sie nicht mehr als 10 m Kabel zu den Strahlern bei maximaler Treiberlast.
- Platzieren Sie die LEDs in einem gut belüfteten Bereich. Wenn der Strahler zu heiß wird (Tc an der Rückseite der LED >70 °C), reduzieren Sie den mA-Wert des Treibers. (Dadurch wird auch die Lichtausbeute reduziert).
- Verbinden Sie die Punkte mit den Verbindungsblöcken.
- Achten Sie darauf, dass alle Öffnungen genutzt werden. Nicht genutzte Öffnungen müssen mit einem Jumper verschlossen werden.

- Évitez de surcharger le conducteur ! Respectez la puissance électrique/fV maximum du pilote.
- N'utilisez pas plus de 10M de câble vers les projecteurs à la charge maximale du conducteur.
- Placez les DEL dans un endroit bien ventilé. Si le spot devient trop chaud (Tc à l'arrière de la LED >70°C), réduisez le mA du driver (cela réduira également le rendement lumineux).
- Connectez les spots avec les blocs de connexion.
- Assurez-vous que toutes les ouvertures soient utilisées, les ouvertures non utilisées doivent être fermées par un cavalier.

- **1 SPOT AANSLUITEN**
- **CONNECT 1 SPOT**
- **1 STRAHLER ANSCHLIESSEN**
- **CONNEXION D'UN SPOT**

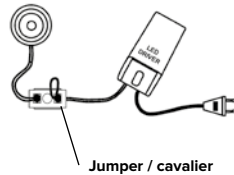

- **MEERDERE SPOTS AANSLUITEN**
- **CONNECT MULTIPLE SPOTS**
- **MEHRERE STRAHLER MITEINANDER VERBINDEN**
- **CONNECTER PLUSIEURS SPOTS**

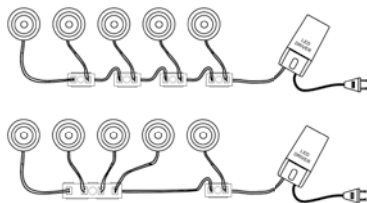

- **CONNECTORBLOKJES**
- **CONNECTOR BLOCKS**
- **VERBINDUNGSBLÖCKEN**
- **BLOCS DE CONNEXION**

2-voudig (2m) **4-voudig (2m)**



876802 **876803**

6-voudig (1m)



860810

- **VERLENGKABELS**
- **EXTENSION CABLES**
- **VERLÄNGERUNGSKABEL**
- **RALLONGES**

3 meter **5 meter**



876842 **876844**

7 meter **10 meter**



876846 **876848**

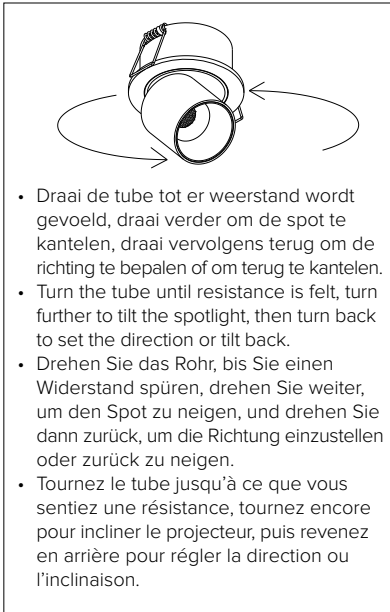

- **REFLECTOR RING**
- **REFLECTOR RING**
- **REFLEKTORRING**
- **ANNEAU RÉFLECTEUR**

Goud **Wit**



863782 **863784**

- **AFMETINGEN**
- **DIMENSIONS**
- **ABMESSUNGEN**
- **DIMENSIONS**

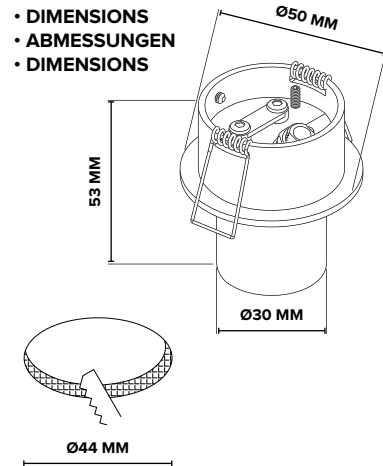

Garantie: 24 maanden na productiedatum mits het product volgens voorschrift is toegepast en niet is geopend.
Warranty: 24 months after the date of manufacture, provided that the product has been applied in accordance with the regulations and has not been opened.
Garantie: 24 Monate nach dem Produktionsdatum, vorausgesetzt, das Produkt wurde vorschriftsmäßig angewendet und nicht geöffnet.
Garantie: 24 mois à compter de la date de fabrication, à condition que le produit ait été appliqué conformément aux instructions et qu'il n'ait pas été ouvert.

Klemko Techniek B.V.
Nieuwegracht 26, NL-3763 LB Soest
The Netherlands
T +31 (0)88 002 3300
info@klemko.nl
www.klemko.nl

V2206